

SGt-1s

Konstrukcja:

Pochodnia może być podłączona zarówno do systemu ciśnieniowego jak i do zbiornika biogazu. W pochodni SGt-1s spalanie biogazu jest w pełni ustabilizowane dzięki właściwej konstrukcji palników z wykorzystaniem powietrza, w temperaturze $< 950^{\circ}\text{C}$. Pochodnia po otrzymaniu polecenia (zewnętrznego) rozpoczyna proces zapalania. Wbudowany układ kontroli procesu steruje zapłonem, detekcją oraz monitorowaniem płomienia. Cały układ sterowania wraz z lokalną szafką zasilającą sterowniczą montowany jest na konstrukcji pochodni.

Podstawowe elementy:

Pochodnia: konstrukcja ze stali k.o., przepustnica odcinająca ręczna, zawór elektromechaniczny szybko-zamykający, przerywacz płomieni, układ manometryczny z zaworem, przełącznik ciśnieniowy, palnik inżektorowy z dyszami, zapłon z transformatorem, kontrola UV płomienia.

Elektryka: lokalna szafka zasilająco-sterownicza, jednostka kontrolna z wyświetlaczem LCD.

Elementy bezpieczeństwa:

Urządzenie jest wyposażone we wszystkie niezbędne elementy dla bezpiecznej obsługi i spalania biogazu.

System został zaprojektowany zgodnie z zasadami bezpieczeństwa i jest przeznaczony do pracy poza strefami wybuchowymi **0, 1 i 2**.

Wyposażenie zabezpieczające:

- przerywacz płomieni;
- zawór beznapięciowo zamknięty (wolno otwierający się i szybko zamykający);
- wyłącznik ciśnienia minimalnego;
- kontrola płomienia z detekcją UV.

- spalanie nadmiarowe z powietrzem;
- temperatura spalania $< 950^{\circ}\text{C}$;
- czas przetrzymania $> 0.3\text{s}$, $> 0.6\text{s}$;
- **ukryty płomień**;
- wysoki stopień bezpieczeństwa.

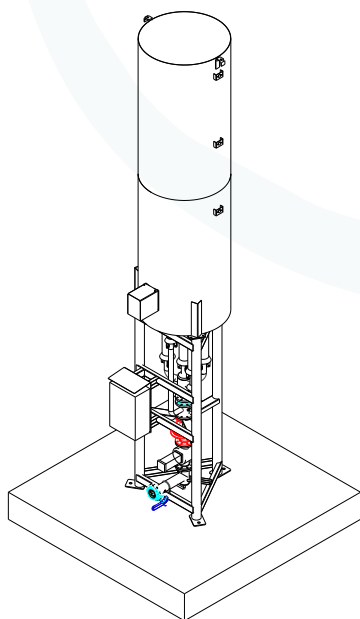

Opcje:

- monitoring temperatury;
- dodatkowe ogrzewanie armatury.

Typoszereg pochodni:

| Model pochodni | Max. przepływ gazu Nm^3/h | Wysokość pochodni, m | Moc cieplna $\text{kW} - 70\% \text{CH}_4$ |
|----------------|---|----------------------|--|
| SGt-1s 30 | 30 | 3.5 | 210 |
| SGt-1s 70 | 70 | 6.2 | 490 |
| SGt-1s 150 | 150 | 6.7 | 1 050 |
| SGt-1s 250 | 250 | 7.2 | 1 750 |
| SGt-1s 350 | 350 | 8.1 | 2 450 |
| SGt-1s 500 | 500 | 8.6 | 3 490 |
| SGt-1s 800 | 800 | 8.4 | 5 590 |
| SGt-1s 1 200 | 1 250 | 8.9 | 8 380 |
| SGt-1s 1 500 | 1 500 | 9.4 | 10 470 |

Więcej informacji można uzyskać przesyłając zapytanie